

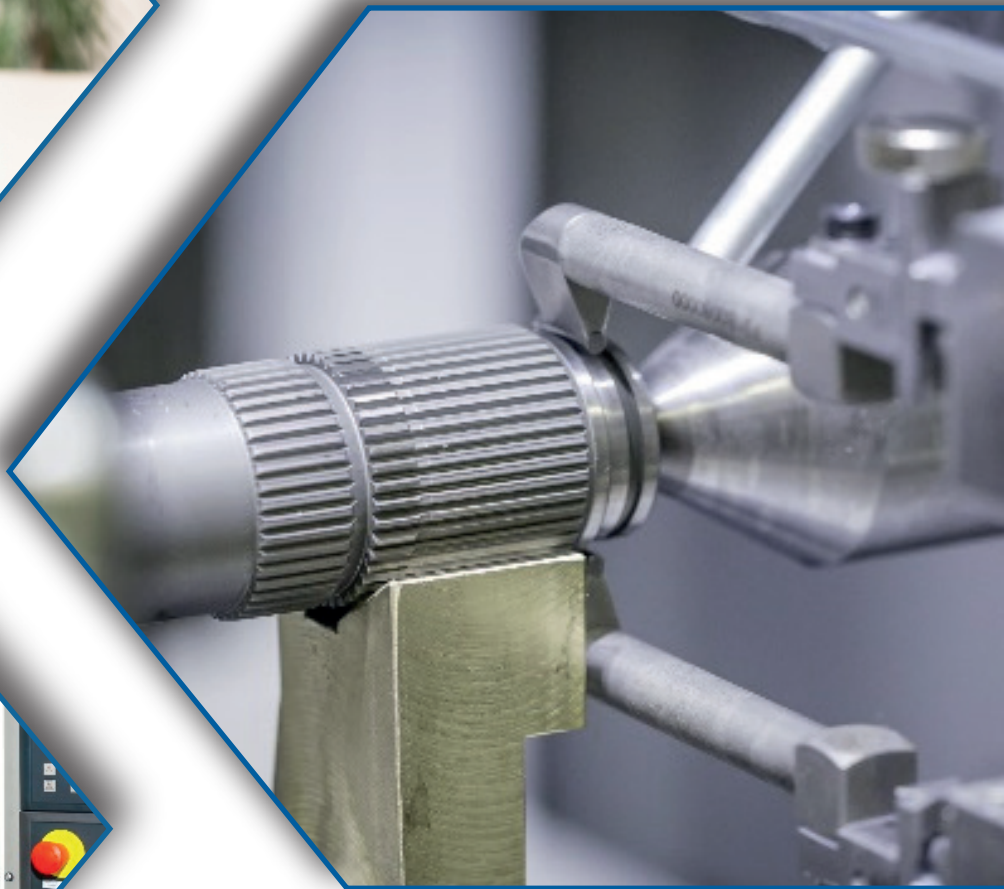

Die Rundschleif - Spezialisten

# CVT Getriebe



GST entwickelt unterschiedlichste, **hochproduktive Maschinen** für die **serienmäßige** Schleifbearbeitung von Getriebekomponenten, ganz **flexibel** bezüglich der Kundenanforderungen. Von führenden Herstellern bereits im **Dauereinsatz** betrieben.

## Schleifmaschinen für CVT Getriebewellen



### Kugelbahn

- Schleifen von Kugelbahnflächen (Profilschleifen)
- Taktzeit 1,24 min.
- 277.248 Teile pro Jahr (85% Auslastung)
- 1. Maschine weltweit, die Nuten bzw. Kugelführungsbahnen mit einem CBN-Schleifstift schleift.
- Einfach Umrüstung auf das konventionelle Verfahren mit CBN-Schleifrad möglich.
- Keine Nebenzeiten: Zeiten für Be- und Entladen, Spannen und Lösen wurden eliminiert.

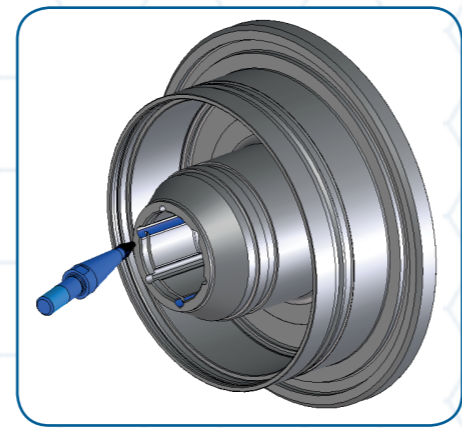

### Durchmesser / Planflächen - Zentrum

- Schleifen von Durchmessern und Planflächen
- Taktzeit 50 Sek.
- 414.000 Teile pro Jahr (85% Auslastung)
- Gleichzeitiges Schleifen von Planflächen, Innen- und Außendurchmessern mit einer CBN-Schleifscheibe und zwei CBN-Schleifstiften.
- Das Spannfutter ist in dem Mittenantrieb integriert.
- Zur Abstützung für ausragende Werkstücke befindet sich auf einer Schleifeinheit ein Reitstock mit Spannkraftüberwachung.

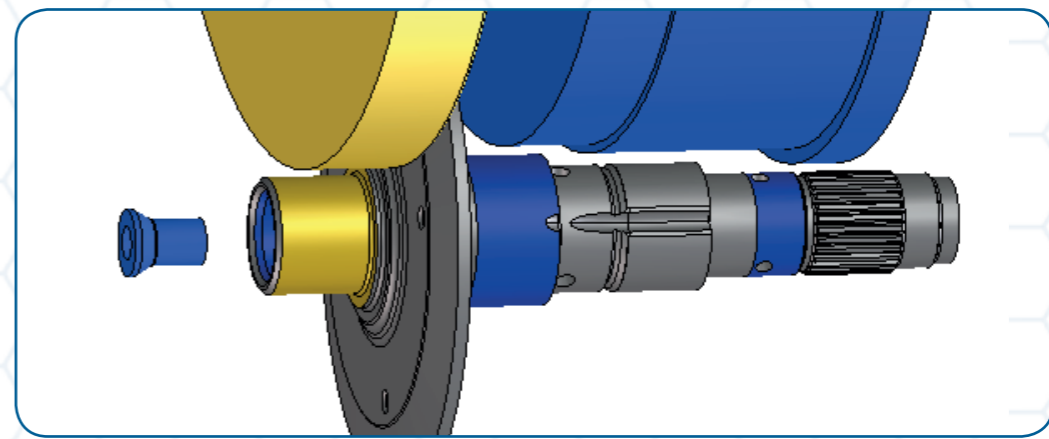

### GST Maschinenmerkmale

- Komplettbearbeitung in 1 Aufspannung
- Volle CNC-Steuerung aller Achsen
- Automatische Prozessmessung inkl. Rundheitskompensation
- Stabile GST-Schleifspindel mit Wälzlagerung
- Linearantriebstechnik mit höchster Präzision
- Mittenantrieb für Werkstückmitnahme mit geregelter Drehzahl
- Kreuzschlittenkonfiguration (je nach Anforderung)
- Zustellschlitten mit Rollenumlauf Führungen
- Kühlmittel: Öl oder Emulsion
- Hohe Energieeffizienz durch kompakte Bauweise
- Kurze Rüstzeiten durch Wechselhilfen, automatisches Einrichten und automatische Verstellung der Tischbaugruppen
- Stand-Alone Lösung mit GST Belader und Werkstückmagazin, oder Einbindung in verkettete Anlage



## GST GRINDER GmbH

Industriepark 6 | 2011 Sierndorf | Austria

Phone: +43 (0)2267 / 3250-0 | Fax: +43 (0)2267 / 3250-99 | Mail: [office@gst.at](mailto:office@gst.at)

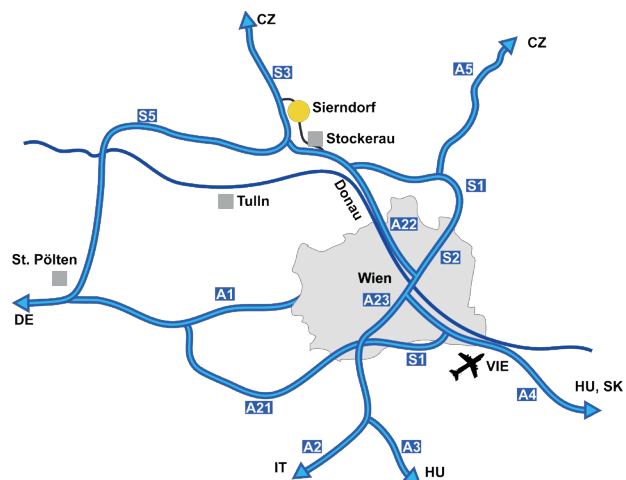

Die Broschüre richtet sich an Kunden und Interessierte. Der Herausgeber ist für den Inhalt verantwortlich:  
GST Grinder GmbH. All rights reserved. [office@gst.at](mailto:office@gst.at)  
UID-Nr.: ATU74383213 - FN.Nr.: 512421 k - Landesgericht Korneuburg - CEOs: Günter Hacker, Franz Hein