



CHIPBLASTER SERIE V, HOCHDRUCK-KÜHLSCHMIERSTOFF

CHIPBLASTER SERIE V Modulare Premium-Modelle

Die Chipblaster Hochdruck-Kühlschmierstoffsysteme der Serie V sind Hochdruckgeräte mit variablem Volumenstrom für Fräs- und Drehmaschinen. Für diese modularen Premiumgeräte sind verschiedene Optionen lieferbar.

	V-40	V-60	V2-80	V2-120
Volumen	40 Liter pro Minute	60 Liter pro Minute	80 Liter pro Minute	120 Liter pro Minute
Druck	70 Bar			
Standardkapazität Kühlschmierstoff- tank	380 L	480 L	380 L	480 L



- Die Standardgeräte V-40 und V-60 bestehen aus einem Modul, die abgebildeten Produkte sind mit dem optionalen ChipCHILLER (zweites Modul) ausgerüstet.
- Die Standardgeräte V2-80 und V2-120 bestehen aus zwei Modulen, die abgebildeten Produkte sind mit dem optionalen ChipCHILLER (drittes Modul) ausgerüstet.



IHR ONE-STOP-SHOP FÜR PERIPHERIEGERÄTE
FÜR WERKZEUGMASCHINEN



V-40



Der Chipblaster V-40 bietet weit mehr als herkömmliche Kühlschmierstoffsysteme, denn er optimiert automatisch den Druck und den Volumenstrom für alle Anwendungen... Dies gewährleistet eine höhere Schnittgenauigkeit, einen schnelleren Durchsatz und eine längere Werkzeugstandzeit in einer erschwinglichen, maßgeschneiderten Einheit mit minimalem Platzbedarf.

Die meisten Hochdruck-Kühlschmierstoffsysteme beschränken sich lediglich auf das Spanmanagement und erzeugen unabhängig vom Bedarf einen festen Volumenstrom. Dadurch wird insbesondere bei kleineren Werkzeugen Energie verschwendet, da ein Großteil des Kühlschmierstoffs einfach wieder in den Tank zurückgeleitet wird. Die Chipblaster V Serie liefert automatisch die richtige Menge an Kühlschmierstoff, um den optimalen Druck und Volumenstrom für jede spezifische Anwendung aufrechtzuerhalten. Damit entfällt das Vorbeileiten von Kühlschmierstoff. Das Ergebnis sind Energieeinsparungen und eine längere Werkzeugstandzeit. Der Chipblaster Standardtank mit 380 Liter Fassungsvermögen und Leitblechen strahlt überschüssige Wärme ab, um die Kühlmitteltemperatur in den zulässigen Grenzen zu halten und die Schaumbildung zu reduzieren.

Modell	Volumenstrom	Druck	Anschlüsse	Tank	Hydracell
V-40	40 l/min	70 bar	1	380 liter	Optional
Optionen		Abmessungen			
<ul style="list-style-type: none"> Ölabscheider Kühler Önebelabscheider Zyklon-Filterung Heizung Reinigungslanze 		1.88m x 1.57m x 0.71m			

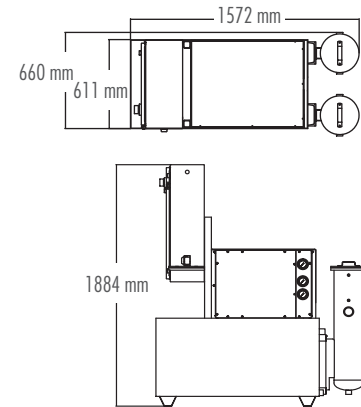

V2-80



Die zwei Module des Chipblaster V2-80 arbeiten entweder unabhängig als zwei 40-Liter-Module oder zusammen, um zur gleichen Zeit hohen Druck und hohe Volumenströme von 80 Litern bereitzustellen.

Dies ist der „Goldstandard“ für Hochdruck-Kühlschmierstoffsysteme. Er fördert automatisch gerade so viel Kühlschmierstoff, dass der volle Druck aufrechterhalten bleibt. Andere Systeme pumpen mit festem Volumenstrom, der meistens zu hoch oder zu niedrig ist, was zu Aufschäumen, Hitze und kurzer Filterstandzeit führt. Ideal für Werkzeugmaschinen bis 40 kW, Drehmaschinen mit zwei Revolvern und SK50-Fräser.

Modell	Volumenstrom	Druck	Anschlüsse	Tank	Hydracell
V2-80	2 x 40 l/min	70 bar	2	380 liter	Optional
Optionen		Abmessungen			
<ul style="list-style-type: none"> Ölabscheider Kühler Önebelabscheider Zyklon-Filterung Heizung Reinigungslanze 		1.88m x 1.57m x 0.71m			

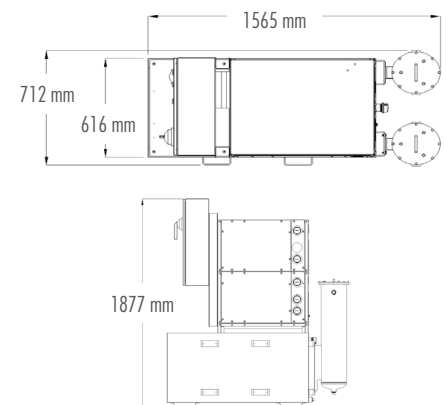

V-60



Die Förderpumpe des Chipblaster V-60 saugt den Kühlschmierstoff aus dem Sumpf der Werkzeugmaschine durch den Filterbehälter in den integrierten 480-Liter-Tank. Wenn die Werkzeugmaschine Kühlschmierstoff benötigt, saugt die Filterpumpe den Kühlschmierstoff aus dem Chipblaster-Tank und fördert ihn zum Einlass der Zwangsförderpumpe. Der Kühlschmierstoff fließt dann mit hohem Druck durch eine Reihe von Verteilungs- und Schutzventilen und weiter zur Werkzeugmaschine. Ideal für Werkzeugmaschinen bis 30 kW Drehmaschinen und SK50-Fräser.

Das benutzerfreundliche Bedienfeld ermöglicht eine schnelle und unkomplizierte Handhabung des Chipblaster-V-60-Systems, ist in mehreren Sprachen vorprogrammiert, verfügt über gut lesbare Klartext-Alarmbildschirme, zeichnet kritische Alarmmeldungen auf und ermöglicht die Anzeige von SPS-I/Os in Echtzeit.

Modell	Volumenstrom	Druck	Anschlüsse	Tank	Hydracell
V-60	60 l/min	70 bar	1	480 liter	Optional
Optionen		Abmessungen			
Ölabscheider Kühler Ölnebelabscheider Zyklon-Filterung Heizung Reinigungslanze		1.88m x 1.57m x 0.84m			

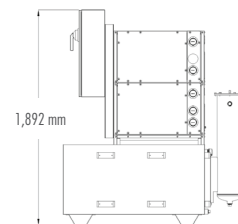
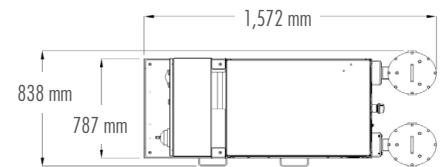

V2-120



Die zwei Module des Chipblaster V2-120 arbeiten entweder unabhängig als zwei 60-Liter-Module oder zusammen, um zur gleichen Zeit hohen Druck und hohe Volumenströme von 120 Litern bereitzustellen. Ideal für Werkzeugmaschinen bis 60 kW Drehmaschinen mit zwei Revolvern und SK50-Fräser.

Das benutzerfreundliche Bedienfeld ermöglicht eine schnelle und unkomplizierte Handhabung des Chipblaster-V2-120-Systems, ist in mehreren Sprachen vorprogrammiert, verfügt über gut lesbare Klartext-Alarmbildschirme, zeichnet kritische Alarmmeldungen auf und ermöglicht die Anzeige von SPS-I/Os in Echtzeit.

Modell	Volumenstrom	Druck	Anschlüsse	Tank	Hydracell
V2-120	2 x 60 l/min	70 bar	2	480 liter	Optional
Optionen		Abmessungen			
Ölabscheider Kühler Ölnebelabscheider Zyklon-Filterung Heizung Reinigungslanze		1.88m x 1.57m x 0.98m			

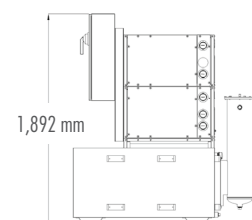



WEITERES ZUBEHÖR FÜR DEN CHIPBLASTER

FLÜSSIGKEITSKÜHLER



- 34'000 BTU = 10'000 Watt
- Ausreichend Kühlleistung für alle Anwendungen
- Optional mit Heizung für präzise Temperaturregelung

Modell	Abmessungen
CC 34K	in den Außenmaßen des Grundgeräts integriert
CC 34K SA	0.92m x 0.88m x 1.24m

FILTER



- 10 Mikrometer mit bis zu 100 % Filterwirkung
- 5 Mikrometer mit bis zu 95 % Filterwirkung
- 2 Mikrometer mit bis zu 50 % Filterwirkung

Modell	Abmessungen
CF-79	in den Außenmaßen des Grundgeräts integriert
CF-79 SA	0.97m x 0.69m x 0.64m

Absetztank

- Empfohlen als Ergänzung zum Chipblaster CF-79 Zyklonfilter.
Der Chipblaster Absetztank lässt Partikel nicht zurück in die Auffangwanne der Werkzeugmaschine gelangen und ist zur Reinigung leicht zugänglich.

Modell	Abmessungen
CB ST 200	0.67m x 0.46m x 0.95m

ÖLNEBELABSCHIEDER

Technische Daten		WS 2 250	WS 2 500	WS 2 1000	WS 2 1500	WS 2 2000
		50 Hz	50 Hz	50 Hz	50 Hz	50 Hz
Luftmenge	[m ³ /h]	240	470	950	1450	1800
Druckdifferenz	[Pa]	0.24	0.37	0.75	1.5	2.2
Motor	[kW]	470	610	950	1260	1720
Gewicht	[kg]	35	43	65	92	110
Geräuschpegel	[dB(A)]	62	65	71	74	76

IHR ONE-STOP-SHOP FÜR PERIPHERIEGERÄTE FÜR WERKZEUGMASCHINEN

In den Bereichen Stangenlademagazine, Späneförderer, Hochdruck- und Luftfilteranlagen, bietet LNS ein breites Angebot für vielfältigste Anwendungen an. Wir sind bekannt für unsere langjährige Erfahrung und unser Knowhow. Der Kundendienst und die technische Unterstützung werden von qualifizierten Fachleuten in ganz Europa sichergestellt.



LNS Europe
Route de Frinwillier
2534 Orvin
Switzerland

+41 32 358 02 00
LNS@LNS-europe.com
www.LNS-europe.com